

Deckensektionaltore Euro & Alu-Rahmen



Deckensektionaltore | Seitensektionaltore | Schwingtore | Design-Tore | Torantriebe

MIT SICHERHEIT INDIVIDUELL.

Normstahl. Jedes Tor ein Original.

MEHR PLATZ, MEHR RAUM, MEHR MÖGLICHKEITEN

So verwirklichen Sie Ihre Wünsche!



Mehr als ein Garagentor – ein Stück echter Lebensqualität

Leichtgängig und leise, einfach zu bedienen, langlebig, außerordentlich sicher, platzsparend und optisch ein Genuss: Normstahl Deckensektionaltore bieten Ihnen Lebensqualität pur. Die erstklassige Synthese aus innovativer Funktionalität und moderner Ästhetik:

- » Deckensektionaltore öffnen senkrecht nach oben – sie sind also hervorragend geeignet für Garagen mit geringem Vorplatz oder für Garagen an Gehwegen.
- » Durch die Montage hinter der Toröffnung steht Ihnen nahezu die gesamte lichte Maueröffnung zur Durchfahrt zur Verfügung. Auch für größere Fahrzeuge die optimale Lösung
- » Unsere Deckensektionaltore sind für alle denkbaren Maueröffnungen oder ganz individuelle architektonische Lösungen konzipiert – mit viel attraktivem Zubehör sind Ihrer gestalterischen Freiheit fast keine Grenzen gesetzt.

Normstahl
GARAGENTORE

Vertrauen Sie auf die 60-jährige Erfahrung eines großen europäischen Markenherstellers und machen Sie aus Ihrer Garage „ein Original“. Mit der Qualität und dem Komfort eines echten Normstahl-Deckensektionaltores.

SECHS ENTSCHEIDENDE VORTEILE

Deckensektionaltore für das 21. Jahrhundert

1 Viel mehr Sicherheit

Unsere neuen Deckensektionaltore haben ein patentiertes, sicheres Verriegelungssystem zertifiziert nach Einbruchshemmung DIN V ENV 1627 (Widerstandsklasse 2), bestehend aus Schloss, Seilzugbetätigung und Verriegelung – alles serienmäßig und ohne Mehrpreis! Sämtliche Tore sind zudem TÜV-geprüft und entsprechen selbstverständlich den topaktuellen EU-Normen.

Ausgenommen Sonderausführung als Dachfolgeausführung, mit Torblatthöherführung, mit jeglicher Art von Fenstern oder Lichtbändern, mit Schlupftür oder Einbausituationen die nicht hinter einer Laibung erfolgen.



2 17 Standardoberflächen ohne Aufpreis

Wählen Sie aus unseren 14 (*Graumetallic ab dem 2. Halbjahr 2008) aktuellen RAL-Standardfarben in endbehandelter, besonders pflegeleichter Oberflächenqualität oder den 3 Oberflächen Dekor hell, dunkel oder mahagoni – und das ohne jeden Aufpreis!



3 10 Jahre Werksgarantie auf alle Torteile

Das kann sich nur ein großer europäischer Markenhersteller leisten: Wir geben Ihnen 10 Jahre Garantie auf das gesamte Tor inklusive der Verschleißteile wie Rollen, Federn, Scharniere und die Toroberfläche.



4 Mehr Design

Ihren individuellen Wünschen sind fast keine Grenzen gesetzt. Mit vielfältigen Designvarianten und Exklusivfenstereinsätzen, passenden Nebentüren, Motivfenstern, oder Lichtbändern können Sie auch Ihre Garage zu etwas ganz Besonderem machen. Als Sonderlackierungen sind darüber hinaus nahezu alle RAL- und NCS-Farben möglich.



5 Maßarbeit

Alle Sektionaltore der Modellreihe Euro bzw. in Alu-Rahmen-Bauweise werden nach Ihren Anforderungen maßgefertigt. Dadurch steht Ihnen nahezu die gesamte lichte Maueröffnung zur Verfügung. Unsere Tore bieten perfekte Aufteilung, da Paneelhöhen, Sickenabstände und Kassettenaufteilung immer der Torhöhe angepasst und Griffe mittig montiert werden.



6 Mehr Komfort

Luxus in Reinkultur: Sie sitzen entspannt im Auto, tippen auf Ihren Mini-Handsender und schon tritt der Normstahl-Torantrieb in Aktion. Kraftvoll und leise. Schlechtes Wetter wird Ihre Laune nicht trüben, denn Sie bleiben ja im Trockenen. Das ist Komfort per Knopfdruck – mit den Torantrieben ULTRA, ULTRA excellent und ULTRA excellent Quick.



„ Das Maß aller Dinge sind Ihre Wünsche: unsere EURO- und Alu-Rahmen-Tore fertigen wir nach Ihren individuellen Anforderungen nach Maß! Ob konventionelle Maueröffnung, Rund- oder Segmentbogen – nichts ist unmöglich. “



DYNAMISCHE LINIENFÜHRUNG **EUROLINE-ISO**



Deckensektionaltor **EUROLINE-ISO Automatik** in Weißaluminium, ähnlich RAL 9006

Nicht nur für Liebhaber dynamischer, klarer Linien ist das EUROLINE-ISO erste Wahl. Jung, zeitgemäß und harmonisch – passend zu moderner Architektur.



Perfekte Ausführung

Alle Tore unserer Euro-Modellreihe besitzen vollverzinkte Stahlblech-Paneele in den 17 Normstahl-Standardfarben, doppelschichtig Kunststoff-eingebrannt. Die Tor-Oberflächen können auf Wunsch auch in einem beliebigen RAL- oder NCS-Farbtönen lackiert werden. In doppelwandiger, stabiler ISO-Ausführung (40 mm) mit FCKW-freier PU-Ausschäumung zwischen den Stahl-Deckschalen.

Bild oben zeigt: **Deckensektionaltor EUROLINE-ISO** in Verkehrsweiß, ähnlich RAL 9016



IHR VORTEIL

Individueller Stil

Neben unseren 14* Standardfarben und 3 Dekoroberflächen, die wir ohne Aufpreis anbieten, können Sie als Sonderlackierungen aus nahezu allen RAL- und NCS-Farben (außer Perleffekt- und Leuchtfarben) wählen. Robust und langlebig sind unsere Deckensektionaltore unter anderem auch durch die endbehandelte Oberflächenqualität. Ein weiterer Vorteil: die glatten Oberflächen lassen sich schnell und einfach reinigen.

*Graumetallic DB 703 erst ab dem 2. Halbjahr 2008 erhältlich.

IM TREND DER ZEIT **EUROTREND-ISO**



Deckensektionaltor EUROTREND-ISO in Verkehrsweiß, ähnlich RAL 9016

Ruhig und ausgewogen, nicht modisch, sondern modern:
Das Modell EUROTREND-ISO mit aktueller Mittelsicke ist optimal im
Neubau und auch im Renovierungsbereich einsetzbar.



Hohe Laufkultur

Das Gewicht jeder einzelnen Torsektion unserer Deckensektionaltore wird über je zwei Tandem-Laufwerke auf insgesamt vier Rollen verteilt. Der Effekt: geringere Rollenbelastung, kleinerer Rollwiderstand und somit weniger Verschleiß. Ein hochwertiger, passgenauer Kunststoff-Bo-gen trägt ebenfalls zur hohen Laufkultur bei.

Bild oben zeigt: **Deckensektionaltor EUROTREND-ISO** in Anthrazitgrau, ähnlich RAL 7016



IHR VORTEIL

Sicherheit auf dem neuesten Stand

Seit 60 Jahren denkt Normstahl immer etwas weiter als andere.

Normstahl Deckensektionaltore bieten einen äußerst wirksamen Schutz gegen Einbruch. Alle Euro-Tore sind zertifiziert nach Widerstandsklasse 2, der aktuellen EU Norm nach DIN EN 1627.

Ausgenommen Sonderausführung als Dachfolgeausführung, mit Torblatthöherführung, mit jeglicher Art von Fenstern oder Lichtbändern, mit Schlupftür oder Einbausituationen die nicht hinter einer Laibung erfolgen.

ELEGANZ AUF GANZER LINIE

EUROFLAIR-ISO



Deckensektionaltor EUROFLAIR-ISO Automatik in Weißaluminium, ähnlich RAL 9006

Das neue Gesicht der Euro-Serie: Die markante Sicking im oberen Paneelbereich bietet eine tolle, attraktive Optik. Vertraut und doch anders – mit viel Flair.



Höchste Stabilität

Unsere Deckensektionaltore warten mit einer Reihe von herausragenden Materialeigenschaften auf: unter anderem mit höchster Stabilität. Erreicht wird diese durch die Verwendung hoher Materialstärken von 0,5 mm. In Verbindung mit der 40 mm starken Isolierung mit FCKW-freiem PU-Schaum ergibt sich eines der stärksten und stabilsten Paneele auf dem Markt.

Bild oben zeigt: **Deckensektionaltor EUROFLAIR-ISO** in Signalgrau, ähnlich RAL 7004

IHR VORTEIL

Individuelle Maßfertigung

Individuelle Maßfertigung – Perfekt angepasst an die Garagenöffnung auf den mm genau, so nutzen Sie die effektive Durchfahrtshöhe und –breite am Besten. Sie verlieren keinen Platz und erreichen dadurch eine perfekte Optik ohne sichtbare Zargenteile.

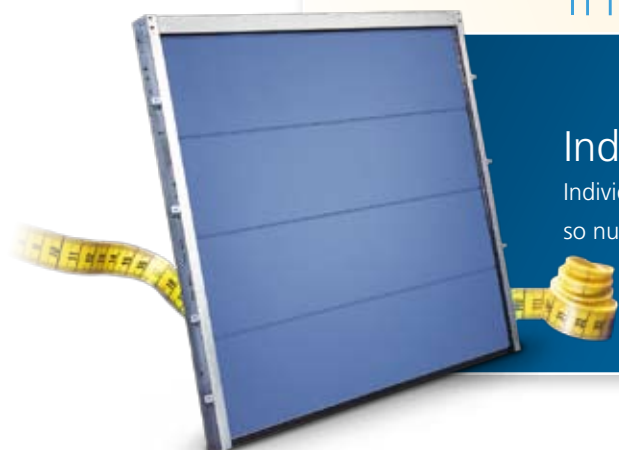

GROSSZÜGIGE ELEGANZ

EUROSTYLE-ISO



Deckensektionaltor **EUROSTYLE-ISO Automatik** in Lichtgrau, ähnlich RAL 7035

Mit seinen großflächigen Torsektionen macht das EUROSTYLE-ISO eine prägnante architektonische Aussage. Prädestiniert für den Baustil des 21. Jahrhunderts, ist das Modell EUROSTYLE-ISO nicht zuletzt wegen dieses starken Auftretts schon heute Favorit bei vielen Architekten.



Schutz für Kinderhände

Die einzelnen Torsektionen sind so geformt, dass Öffnungsschlitzte gar nicht erst entstehen. Alle Scharniere haben zusätzliche Schutzabdeckungen. Die verdeckte Seilführung in der Zarge bietet einen perfekten Eingreifschutz.

Bild oben zeigt: **Deckensektionaltor EUROSTYLE-ISO Automatik** in Moosgrün, ähnlich RAL 6005

IHR VORTEIL



Erstklassiger Service

Worauf Sie sich verlassen können: Normstahl ist seit jeher bekannt für seine erstklassige Kooperation mit dem autorisierten Fachhandel. Nur dort finden Sie Experten, die ihr Handwerk von A-Z verstehen. Von der professionellen Beratung vor Ort über die fachgerechte Montage bis hin zur Entsorgung Ihres alten Garagentores – bei den autorisierten Normstahl-Fachhändlern sind Sie in den besten Händen.

EIN KLASSIKER OHNE KOMPROMISSE **EUROCLASSIC-ISO**



Deckensektionaltor **EUROCLASSIC-ISO** in Verkehrsweiß, ähnlich RAL 9016

Die Torfläche des **EUROCLASSIC-ISO** ist in einer symmetrischen Kassettenprägung ausgeführt. Die repräsentative Kassetten-Struktur verleiht dem Tor klassische Züge in elegantester Form. Mit unterschiedlichen Verglasungen in den Kassetten bietet Ihnen ein **EUROCLASSIC-ISO** noch viel mehr Gestaltungsmöglichkeiten.



Sie haben es in der Hand

Mit den völlig neuen, ergonomisch geformten Metallgriffen in vier verschiedenen Oberflächen-Varianten haben Sie Komfort und Funktionalität in der Hand. Egal ob in silber, schwarz, Edelstahl-Optik oder Gold – bei uns finden Sie immer den passenden Griff.



Bild oben zeigt: **Deckensektionaltor EUROCLASSIC-ISO** in Ockerbraun, ähnlich RAL 8001



IHR VORTEIL

Komfort auf Knopfdruck

Wer es sich ganz einfach machen will, kann jedes Deckensektionaltor mit einem funkferngesteuerten Normstahl-Torantrieb ausstatten. Die formschönen und leistungsstarken Antriebsmodelle ULTRA und ULTRA excellent können auch jederzeit problemlos nachgerüstet werden.

SCHÖN WIE HOLZ, ROBUST WIE STAHL DEKOR-OBERFLÄCHEN

NEU



Deckensektionaltor EUROFLAIR-ISO Automatik mit Dekor hell, ähnlich Golden Oak

Sie lieben die natürliche Wärme von Holz aber auch den pflegeleichten Umgang mit Stahloberflächen? Jetzt können Sie beides ganz einfach kombinieren! Wählen Sie mit einem der drei neuen Dekore eine natürliche, authentische Holzoptik – und das ohne Aufpreis! Lästiges Streichen ist ab sofort passé und Ihr Holztor sieht immer aus wie neu.



Herausragende Oberfläche

Neu und einzigartig: Unsere Dekor-Oberflächen mit hochwertiger Folie mit detailgetreuer Holzstruktur in hell, dunkel oder mahagoni für alle Euro-Modelle wird nur von Normstahl ohne Aufpreis geliefert.

Bild oben zeigt: **Deckensektionaltor EUROFLAIR-ISO** mit Dekor dunkel



IHR VORTEIL

10 Jahre Garantie

Das kann sich nur ein großer europäischer Markenhersteller leisten. Wir geben Ihnen 10 Jahre Garantie auf das gesamte Tor inklusive der Verschleißteile wie Rollen, Feder, Scharniere und die Toroberfläche. Es gibt keine Ausnahmen und kein Kleingedrucktes, 10 Jahre Garantie auf alle Torteile geben Ihnen absolute Sicherheit.

KREATIV, INDIVIDUELL & VIELFÄLTIG DESIGN-SEKTIONALTORE



Deckensektionaltor EUROSTYLE-ISO Automatik in Verkehrsweiß, ähnlich RAL 9016, mit Design-Motiv D314

Ihrer Kreativität, Ihrem Wunsch nach freier Gestaltung, sowie der Möglichkeit an optischer Anpassung wird mit diesen Design-Variationen Rechnung getragen.

Als Schmuck für Ihr Haus oder ergänzend zum Erscheinungsbild, mit einer unserer vielen Designmöglichkeiten schaffen Sie sich etwas Einzigartiges.



Oberes Bild zeigt: **Deckensektionaltor EUROSTYLE-ISO Automatik** in Anthrazitgrau mit Design-Motiv D338
Unteres Bild zeigt: **Deckensektionaltor EUROSTYLE-ISO Automatik** in Sonderfarbe mit Design-Motiv D316

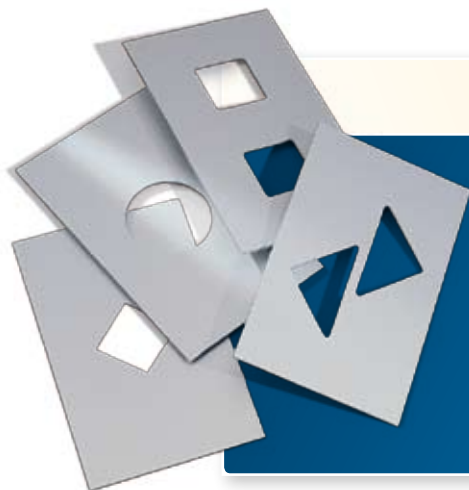

PRODUKT-VORTEIL

Sie entwerfen – wir fertigen

Mit **Mehrschichtplatten aus Holz und „Longlife-Belägen“** haben Sie die Möglichkeit, das Design Ihres Garagentores selbst zu entwerfen. Als wirkliches Unikat, das es so nur ein einziges Mal gibt! Die Fertigung individueller Dekore nach Ihren Vorstellungen ist für uns überhaupt kein Problem.

EXKLUSIV UND FASZINIEREND TORE MIT EXKLUSIVER ANSICHT



Deckensektionaltor EUROCLASSIC-ISO Automatik in Taubenblau, ähnlich RAL 5014 mit Exklusivfenster-Motiv E504/2 Monaco

Das schöne Spiel mit dem Licht

Auch Fenster sind Gestaltungselemente. Ihr Deckensektionaltor von Normstahl wird dadurch attraktiv in Szene gesetzt. Das doppelscheibige Exklusiv-Glas ist immer strukturiert. Der Effekt ist stilvolle Exklusivität und Individualität. Sie haben die Wahl unter verschiedensten Einsätzen, Farben und Formen, passend zur Architektur des Gebäudes, dessen Türen und Fenstern.



Oberes Bild zeigt: **Deckensektionaltor EUROSTYLE-ISO Automatik** in Taubenblau, ähnlich RAL 5014 mit Exklusivfenster-Motiv E600 San Remo und E601 San Marino

Unteres Bild zeigt: **Deckensektionaltor EUROSTYLE-ISO Automatik** in Verkehrsweiß, ähnlich RAL 9016 im Design-Motiv D319



Designfenster-Motiv **D702**



Designfenster-Motiv **D701**



Designfenster-Motiv **D700**

NATÜRLICH, RUSTIKAL ODER EDEL **ALU-RAHMEN-TORE**



Unbegrenzte Vielfalt: Aluminium-Rahmen-Tore mit bauseitigem Belag – perfekt abgestimmt auf Ihre Fassade

Individualität ist Trumpf bei Alu-Rahmen-Toren. Die bauseitige Gestaltung mit unterschiedlichsten Materialien oder die Ausstattung mit werkseitigen Belägen lassen keine Wünsche offen.

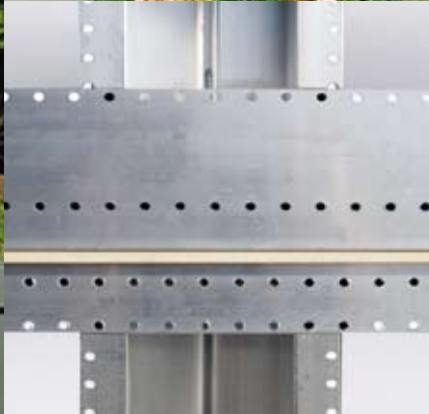

Alu-Rahmen-Profile für bauseitige Holzverkleidung. Sehr stabil, bereits vorgelocht und serienmäßig mit wasserabweisendem Wetterschutzprofil.

Alu-Rahmen-Grundkonstruktion

Alu-Rahmen-Konstruktion

Bilder oben zeigen: **Aluminium-Rahmen-Tore** mit Softline-Verbretterung und Kupferkassetten – Design-Motiv Madrid

Vielfältige Möglichkeiten

Wählen Sie zwischen werkseitigen Belägen aus Holz, Kupfer und Aluminium oder – als Alternative – einer Tor-konstruktion ohne Belag zum Selbstgestalten. Auf Wunsch auch mit wärmedämmender Isolierung. Schall- und wärmeisolierende Kassetten aus Kupfer¹ bzw. eloxiertem Aluminium oder unsere mit Holzbelag ausgestatteten Tore mit „Softline“-Verbretterung (waagrecht) aus farblos vorimprägnierter nordischer Fichte (16 mm) bieten zeitlose Eleganz.

¹) Die naturbelassene Oberfläche der Kupferpaneele erhält nach Jahren eine den hochwertigen Charakter unterstreichende Patina.

INDIVIDUELLE SCHÖNHEIT MEHRSCICHT-HOLZVERKLEIDUNGEN



Alu-Rahmen-Tor mit Holzdekor Design-Motiv Wachau – Steineinlagen auf Wunsch

Der natürliche Baustoff Holz in höchster Qualität verarbeitet, bietet Ihnen ein unvergleichlich warmes Erscheinungsbild. Durch die Mustervielfalt entsteht ein großes Spektrum von edlen bis rustikalen Oberflächen.

ALU-RAHMEN & LONGLIFE ALU-ISO

DESIGN-MOTIVE

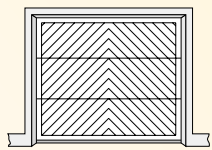

Innsbruck (101)

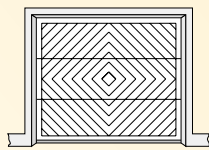

Bern (102)

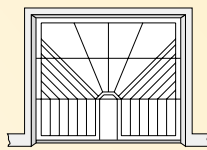

Sonnhit (109)

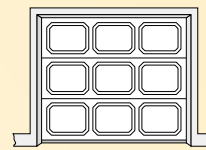

Kassette 45° (110)

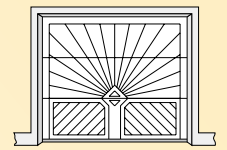

Sternstein (111)

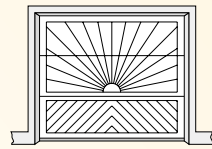

Abendsonne (112)

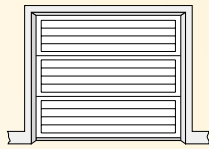

Waagrecht profiliert (113)

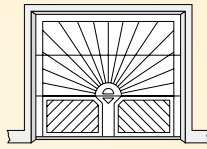

Sunset (114)

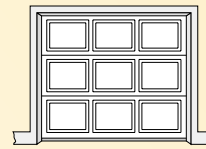

Kassette (115)

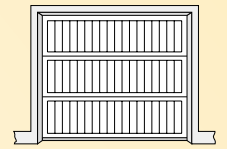

Senkrecht profiliert (116)

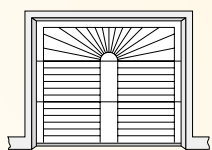

Sonne (117)

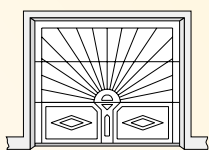

Sunset Raute (121)

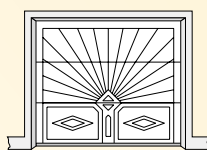

Sternstein Raute (122)

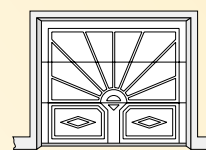

Fichtenstein (123)

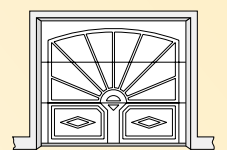

Fichtenstein Segment (124)

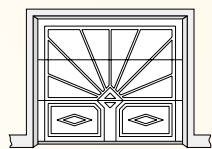

Garmisch (125)

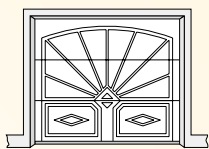

Garmisch Segment (126)

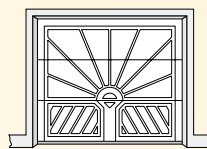

Münster (127)

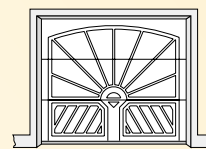

Münster Segment (128)

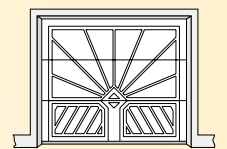

Hallein (129)

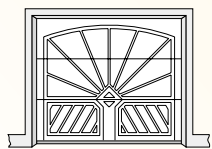

Hallein Segment (130)

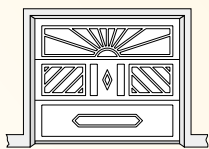

Dürnstein (131)

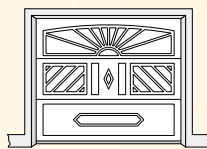

Dürnstein Segment (132)

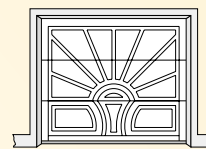

Vienna (133)

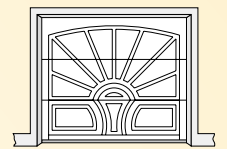

Vienna Segment (134)

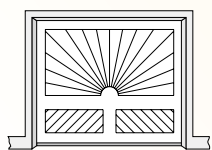

Salzburg (136)

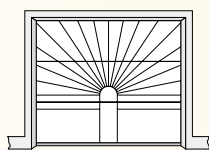

St. Moritz (137)

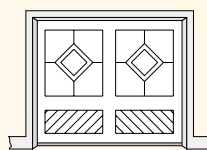

Gmunden (139)

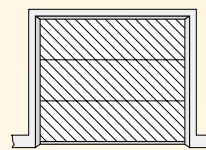

Graz (140)

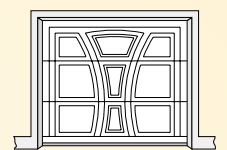

St. Valentin (141)



Design-Modell **Fichtenstein Segment**



Design-Modell **Vienna Segment**



Nebeneingangstür mit Alu-Grundkonstruktion **Modell Münster**

KLASSISCH, MODERN & INDIVIDUELL **LONGLIFE ALU-ISO**



Deckensektionaltor **LONGLIFE-ALU-ISO Automatik** in grün/weiß mit Design-Motiv Münster

Wie keine andere Toroberfläche bietet Ihnen das Longlife-Tor die Möglichkeit Ihre Individualität und Ihre Kreativität unter Beweis zu stellen. Die Mustervielfalt von klassisch bis modern und die Farbgebung setzen Ihrer Fantasie keine Grenzen.











Die Konstruktion





Alu-Rahmenkonstruktion mit Longlife-Alu-ISO Auflage, 3 mm Alu-Platten pulverbeschichtet (10 Jahre Garantie auf Lichtechtheit), isoliert, mit Dekorfräsung (auf Wunsch ohne Fräsung möglich). In 8 Standardfarben oder in jedem anderen RAL- oder NCS-Farbtone sowie in NDH-Farben erhältlich.

Bild oben zeigt: **Deckensektionaltor LONGLIFE-ALU-ISO** in ocker/grün mit Design-Motiv Münster-Segment

Die 8 Standardfarben

	Ockerbraun	ähnlich RAL 8001
	Lehm Braun	ähnlich RAL 8003
	Sepia Braun	ähnlich RAL 8014
	Verkehrsweiß	ähnlich RAL 9016
	Lichtgrau	ähnlich RAL 7035
	Anthrazitgrau	ähnlich RAL 7016
	Moosgrün	ähnlich RAL 6005
	Taubenblau	ähnlich RAL 5014

Weitere Farbgestaltungsmöglichkeiten

		
NDH 12	NDH 13	NDH 14
		
NDM 1	NDM 2	NDM 3

DESIGN-ÜBERSICHT

Faszinierende Vielfalt

Design-Motive für Deckensektionaltor EUROSTYLE-ISO



INDIVIDUELLE TORGESTALTUNG

In 4 Schritten zum einzigartigen Garagentor



So gestalten Sie Ihr ganz persönliches Design-Tor

1. Torfarbe festlegen (für D/301 bis D/338 sowie D/04 bis D/23 – Seite 26)

Wählen Sie aus unseren 14 Standardfarben oder entscheiden Sie sich für eine Sonderfarbe (RAL und NCS-Farbtöne)

	Ockerbraun	ähnlich RAL 8001
	Lehm Braun	ähnlich RAL 8003
	Sepiabraun	ähnlich RAL 8014
	Verkehrsweiß	ähnlich RAL 9016
	Lichtgrau	ähnlich RAL 7035
	Hellelfenbein	ähnlich RAL 1015
	Weißaluminium	ähnlich RAL 9006
	Signalgrau	ähnlich RAL 7004
	Anthrazitgrau	ähnlich RAL 7016
	Moosgrün	ähnlich RAL 6005
	Tannengrün	ähnlich RAL 6009
	Taubenblau	ähnlich RAL 5014
	Stahlblau	ähnlich RAL 5011
	Alu in Edelstahloptik	
	Graumetallic*	ähnlich DB703

* Graumetallic DB703 erst ab dem 2. Halbjahr 2008 erhältlich

2. Das passende Design

Bestimmen Sie für Ihr Torsystem das gewünschte Design-Motiv. (siehe Seite 26)

3. Dekorprofile definieren

Zur Wahl stehen Ihnen unsere 14 Standardfarben, sowie alle RAL- und NCS-Farben und Profile in attraktiver Edelstahloptik



4. Spezialeinlagen kreieren

Gestaltung ohne Ende – Sie haben die Wahl. Messing bzw. Edelstahl, Designfenster oder blickdichte Glasauflagen in grün oder blau

- A) Messing- oder Edelstahleinlagen
- B) Blickdichte Dekorglasauflagen für D/04 bis D/09 und D/15
- C) Glasdurchbruch für D/301 bis D/338

MIT GLAS GESTALTEN

Setzen Sie transparente Akzente



Deckensektionaltore EUROCLASSIC-ISO Automatik in Verkehrsweiß, ähnlich RAL 9016, mit Exklusivfenster E503/2 Hollywood II



Auch Fenster sind Gestaltungselemente. Unsere Deckensektionaltore können damit attraktiv in Szene gesetzt werden. Durch doppelscheibige Verglasungen aus Acrylglas oder satiniertem Acrylglas. Der Effekt ist stilvolle Exklusivität & Individualität.

Lichtbänder

Unsere Deckensektionaltore bieten die Möglichkeit, Lichtbänder zu integrieren
Ausführung: 2 x 3 mm doppelscheibig, klar. In der Boden- und Schloss-Sektion nicht möglich.



Designfenster

Für Modell EUROSTYLE-ISO

Eleganz in Vollendung. Satiniertes Acrylglas in Verglasungsrahmen aus Aluminium in Edelstahloptik. Vier klassische Formen stehen zur Wahl.



D700



D703



D701

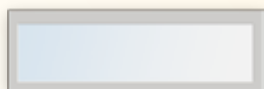

D704



D702

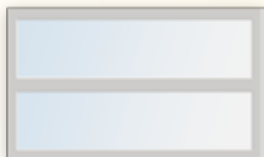

D705

Exklusivfenster

Für Modelle EUROCLASSIC-ISO und EUROSTYLE-ISO

Einzel- und Doppelfenster aus satiniertem Acrylglas im Longliferahmen. Lieferbar in den 14 Standard- oder in RAL-Sonderfarben.



E500/2 Las Vegas



E500 Barcelona



E503/2 Hollywood II



E501 Nizza



E504/2 (Abb. Element li.) Monaco



E502 Monza



E503 Hollywood I

Exklusivfenster

Nur für Modell EUROSTYLE-ISO

Formale Akzente. Diese Exklusivfenster speziell für das Modell EUROSTYLE-ISO bestechen durch ihre klassische Linienführung und elementare Einfachheit.



E600 San Remo



E601 San Marino



E603 Florida



E602 New Orleans



E607/2 New York



E606/2 Phönix



E604 Miami



Motiv 1



Motiv 2



Motiv 3



Motiv 4



Motiv 1 mit Lüftungsgitter

Motivfenster

Erhältlich für alle EURO-ISO-Modelle.

Diese vier Fenster aus klarem Acrylglas sorgen für echten Durchblick. Rahmenfarbe standardmäßig in Torfarbe, in Dekoroberfläche oder auf Wunsch in Sonderfarbe. Auf Wunsch können Sie auch mit Struktur- oder Milchglas geliefert werden.

DIE NORMSTAHL FARB- & GRIFFWELT

So bunt wie Ihr Leben – so vielseitig wie Sie



Es gibt Hunderte von Möglichkeiten, Ihr Garagentor individuell zu gestalten. Wählen Sie ein Tor der Euro-Reihe oder ein Alu-Rahmentor zum Selbstgestalten, dazu einen passenden Griff, versehen Sie es mit Ihrer Wunschfarbe, ergänzen Sie Ihr neues Tor mit einer aufregenden Verglasung, ... Ihrer Phantasie sind (beinahe) keine Grenzen gesetzt – verpassen Sie Ihrem Garagentore eine persönliche Note!



Griff Silber



Griff Edelstahl



Griff Gold



Griff Schwarz



Lehm Braun, ähnlich RAL 8003



Ocker Braun, ähnlich RAL 8001



Verkehrsweiß, ähnl. RAL 9016



Sepia Braun, ähnlich RAL 8014

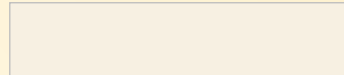

Hellelfenbein, ähnlich RAL 1015

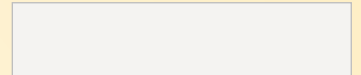

Lichtgrau, ähnlich RAL 7035

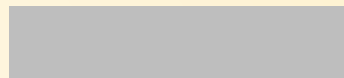

Signalgrau, ähnl. RAL 7004

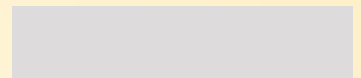

Weißaluminium, ähnl. RAL 9006



Moosgrün, ähnlich RAL 6005

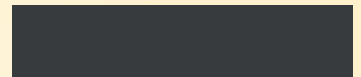

Anthrazitgrau, ähnl. RAL 7016



Taubenblau, ähnlich RAL 5014

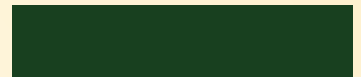

Tannengrün, ähnlich RAL 6009



Dekor hell



Stahlblau, ähnlich RAL 5011



Dekor Mahagoni



Dekor dunkel

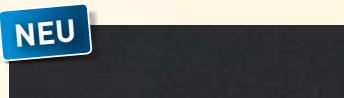

Graumetallic*, ähnlich DB703

*Graumetallic DB703 erst ab dem 2. Halbjahr 2008 erhältlich

Sie haben es in der Hand

Mit dem **neuen ergonomisch geformten Metallgriff** haben Sie alles in der Hand – Komfort, Funktionalität und Sicherheit. Das Tor lässt sich damit spielend leicht öffnen und schließen. Als Standard liefert Normstahl den Griff in der Farbe Silber – Schwarz, Edelstahl oder Gold sind ebenfalls erhältlich. Auch die Sicherheit ist bereits integriert. Der Zylinder ist abgedeckt im abgerundeten Schlosskasten besonders gut geschützt. Einfacher Zylinderwechsel ist möglich für Hahn Euro Zylinder, ASSA Ovalzylinder und KABA 22 mm Rundzylinder.

Farbe bekennen

Für die Toroberflächen haben Sie die Auswahl zwischen unseren **14* Standardfarben und 3 Dekoroberflächen** in Originalqualität. Möchten Sie jedoch mehr Farbe ins Spiel bringen, können Sie Ihr neues Deckensektionaltor auch in **einem beliebigen RAL- oder NCS-Farbtton** lackieren lassen. Die Innenseite ist bei jeder Torfarbe grauweiß (RAL 9002).

Noch mehr neue Farben

Normstahl erweitert die Farbpalette und bietet Ihnen jetzt **weitere attraktive Sonderfarben**: Graualuminium, ähnlich RAL 9007 sowie die DB-Farben 701, 702 und 703

SICHERHEIT NEU DEFINIERT

Die neue EURO Deckensektionaltor-Generation mit WK2-Standard



Ihr persönlicher Bodyguard

Die Statistik zeigt, dass allein in Deutschland alle 2 Minuten ein Einbruch geschieht. Mehr als 65 % aller Einbrecher nutzen dabei Werkzeuge wie Zangen oder Schraubendreher, um Fenster, Türen oder Tore aufzuhebeln. **Normstahl Deckensektionaltore bieten dagegen einen äußerst wirksamen Schutz.** Alle Euro-Deckensektionaltore ES100* wurden nach Widerstandsklasse 2 (Einbruchschutzklasse) der Norm DIN V ENV 1627 durch die Institute IFT und SKG zertifiziert. Damit haben potentielle Täter keine Chance mit körperlicher Gewalt und Standard-Werkzeugen einzudringen.

* Ausgenommen Sonderausführung als Dachfolgeausführung, mit Torblatthöherführung, mit jeglicher Art von Fenstern oder Lichtbändern, mit Schlupftür oder Einbausituationen die nicht hinter einer Laibung erfolgen.



1



2



3



4



5



6

Sicherheit – all inclusive

[1] Die Sicherheit im Griff: Der Zylinder ist abgedeckt im abgerundeten Schlosskasten besonders gut geschützt. Einfacher Zylinderwechsel ist möglich um das Tor Ihrer individuellen Schließanlage anzupassen.

[2] Patentierte: Der patentierte Verriegelungsmechanismus ist mit Zangen oder Schraubendrehern nicht zu knacken. (Abb. ohne Abdeckung)

[3] Stark: Das neugestaltete, besonders robuste Laufschienen-Profil schützt vor einem Aushebeln der Laufrollen. (Abb. ohne Abdeckung)

[4] Abweisend: Die veränderte Konsole mit der kugelgelagerten Laufrolle und dem Metallabweiser an der Rolle macht Einbrechern zusätzlich das Leben schwer.

[5] Geschützt: Die Stahlverstärkung in der Kurve schützt die oberen Laufrollen vor jedem Angriff.

[6] Montagefreundlich: Die zusätzliche Deckenabhängung an der Kurve entfällt durch die Metall-Verstärkung (bei Toren bis 3000 mm Breite).

Keine Chance für Gelegenheitstäter

Nicht zu knacken: Auch Schraubendreher oder Keile helfen dem Eindringling nicht weiter **[7]**. Er scheitert am patentierten Verriegelungsmechanismus der neuen Euro-Deckensektionaltore.

Tonnensicher: Selbst Hebelwirkungen von bis zu 1 Tonne können nichts ausrichten **[8]**. Auch das Torschloss lässt sich mit roher Kraft nicht aus der Verankerung reißen.



7

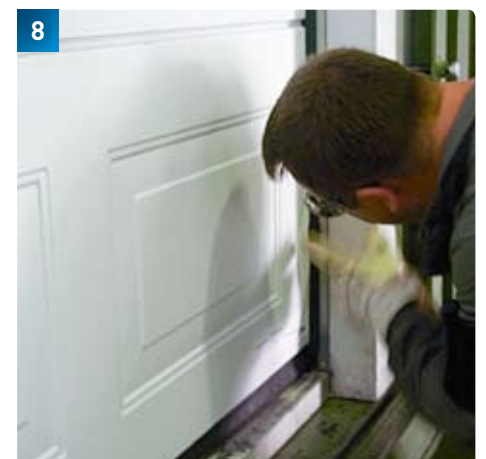

8

DIE TECHNIK DAHINTER

Wesentliche Aspekte



Von außen nicht sichtbar: die perfekt funktionierende Sicherheitstechnik der neuen Deckensektionaltore. Farbe der Torinnenseite immer grauweiß (RAL 9002)



Da kann nichts abstürzen

Im Falle des Falles stoppt unsere serienmäßige Federbruchsicherung blitzschnell und zuverlässig den Fall des Torblattes. Die einzelnen Torsektionen sind so geformt, dass Öffnungsschlitze erst gar nicht entstehen **[1]**. Alle Scharniere haben Schutzabdeckungen, die nur mit einem Werkzeug entfernt werden können. Neu konstruiert haben wir auch die formschöne Seiltrommel-Abdeckung bei der Niedrigsturzausfüh-

rung **[7]** sowie den Sicherheits-Clip, der ein Hineingreifen in die Umlenkrolle verhindert.

Der Umwelt verpflichtet

Unsere ISO-Modelle (40 mm) erhalten Sie in doppelwandiger Ausführung (Sandwich-Konstruktion), durchgehend mit FCKW-freier Polyurethan-Ausschäumung zwischen zwei Stahl-Deckschalen – diese spart Energie, schont die Umwelt und trägt zur Schalldämmung bei.

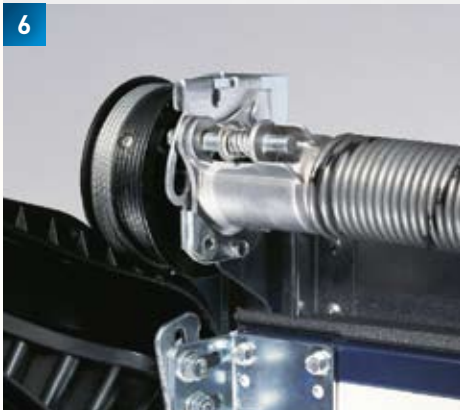

An alles gedacht

Rundum dicht. Zuverlässige Dichtungen am Sturz [2], an den Seitenzargen und am Boden halten Ihre Garage mit perfekten Abschlüssen rundum dicht. Einschließlich Einlaufprofil für Bodendichtung zur perfekten Abdichtung im unteren Eckbereich [3]. Die Belüftung ist werkseitig immer geöffnet und kann durch Hochklappen der Lippe geschlossen werden.

Hohe Laufkultur. Das Gewicht jeder einzelnen Torsektion unserer Deckensektionaltore wird über je zwei Tandem-Laufwerke [4] auf insgesamt vier Rollen verteilt. Der Effekt: geringe Rollenbelastung, kleinerer Rollwiderstand und somit weniger Verschleiß. Hochwertig passgenaue Kunststoffbögen für perfekte Übergänge tragen ebenfalls zur hohen Laufkultur bei. Die neue Anschlusskonsole aus Stahl unterstützt bei Automatik-Toren eine Einbruchhemmung der Widerstandsklasse 2.

Einfache Bedienung. Zwei Torsionsfeder-Aggregate mit Federbruchsicherung (rechts und links) [6] sorgen für eine sichere und kinderleichte Bedienung.

Patentiertes Verriegelungssystem

Das völlig neue Verriegelungssystem [5] besteht aus einem abgedeckten Zylinder, einer verstärkten Seilzugbetätigung sowie einer in die Zarge integrierten Schließmechanik, die das Tor beidseitig sicher verriegelt (Abb. ohne Abdeckung).

Ausgenommen Sonderausführung als Dachfolgeausführung, mit Torblatthöherführung, mit jeglicher Art von Fenstern oder Lichtbändern, mit Schlupftür oder Einbausituationen die nicht hinter einer Laibung erfolgen.

Verbesserte Montage

Um die Montage zu erleichtern, wurde die Deckenabhängung optimiert. Tore bis zu 3 Metern Breite und 2,50 Metern Höhe müssen jetzt lediglich im hinteren Bereich der Laufschiene abgehängt werden. Die Abhängung im Kurvenbereich erübrigt sich durch die neue Kurvenversteifung. Zusätzlich wird die Montage durch die jetzt verschiebbaren Aufhängungen erleichtert.

DIE TÜR ZUM TOR

Alles aus einer Hand



Deckensektionaltor EUROSTYLE-ISO Automatik in Lichtgrau, ähnlich RAL 7035, mit passender Nebeneingangstüre

Wie füreinander bestimmt. Tür und Tor befinden sich häufig in unmittelbarer Nähe. Daher liegt es nahe, eine auf das Design Ihres Deckensektionaltores abgestimmte Nebeneingangstür zu wählen. Größtmögliche Sicherheit mit Widerstandsklasse 2 gibt es jetzt auch für Nebeneingangstüren von Normstahl.



Perfekt angepasst

Für alle Modelle bieten wir Ihnen auch die Möglichkeit der Verglasung mit unseren Motiv- oder Exklusivfenstern. Sämtliche Türen sind in den Normstahl-Standardfarben oder auf Wunsch in jedem RAL- oder NCS-Farbtönen erhältlich und werden einbaufertig, mit Einsteckschloss und Sicherheitszylinder, geliefert. Serienmäßig sind unsere Türen mit silberner Griffgarnitur, Rollenbänder und einen Rohrrahmenschloss mit Profilzylinder ausgerüstet.

Gut gedämmt

Neben unseren Normalprofilüren mit einer Bautiefe von 52 mm, bieten wir unsere Türen in thermisch getrennter Ausführung (Bautiefe 72 mm) an. Neben der deutlich besseren Wärmedämmung wird die Kälteübertragung auf die Innenseite reduziert. Optional können unsere thermisch getrennten Türen **[1]** auch mit einer 3-fach-Verriegelung **[2]** und Einbruchschutz in WK2-Ausführung geliefert werden.

Griffgarnituren



Silber (Standard)



Edelstahloptik



Goldoptik



Schwarz

Eingangstüre EUROSTYLE-ISO in Ockerbraun, ähnlich RAL 8001, mit thermisch getrenntem Profil in WK2



Eingangstüre im EUROLINE-ISO-Design



Eingangstüre im EUROTREND-ISO-Design



Eingangstüre im EUROFLAIR-ISO-Design



Eingangstüre im EUROCLASSIC-ISO-Design



Eingangstüre im EUROSTYLE-ISO-Design mit Motivfenster

TORANTRIEB IN PERFEKTION

Komfort hat jetzt zwei Aspekte: Bequemlichkeit und Sicherheit



Einfach Klasse!

Stellen Sie sich vor: es ist dunkel und kalt, es regnet in Strömen und Sie müssen nun das Auto verlassen, um Ihre Garage zu öffnen. Oder Sie haben eine Garagenzufahrt, die so nah an einer Hauptstraße liegt, dass Sie beim Aussteigen Fußgänger oder sogar den Verkehr behindern. Schluss damit! Gönnen Sie sich besser den Komfort eines funkfern-gesteuerten Normstahl-Torantriebes.

4

Damit können Sie Ihr Tor vollautomatisch öffnen, auch wenn Sie noch ein gutes Stück von der Garage entfernt sind. Und gleichzeitig können Sie die Beleuchtung in der Garage oder in der Auffahrt einschalten. Kraftvoll, schnell und nahezu geräuschlos öffnet der Antrieb Ihr Tor – und Sie bleiben nach einem langen Arbeitstag ganz entspannt sitzen.



Universell

Einen Normstahl-Torantrieb können Sie mit jedem Torsystem nutzen, ob Schwingtor, Seiten- oder Deckensektionaltor. Die kinderleichte Bedienung mit dem serienmäßigen 4-Befehl-Mini-Handsender ermöglicht es z.B. das Garagentor zu öffnen, die Außenbeleuchtung einzuschalten oder die Alarmanlage zu aktivieren. In der Version Ultra excellent müssen Sie noch nicht einmal daran denken, das Tor zu schließen. Das wird nach einer von Ihnen vorgewählten Zeit ganz automatisch erledigt (automatischer Zulauf). Möchten Sie ein Tor mit einem Antrieb selbst nachrüsten, ist der Einbau denkbar einfach. Alle Antriebe sind vormontiert **[1]**, lassen sich einfach zusammenbauen **[3]** und ebenso rasch installieren.

Integrierte Sicherheit

Die ausgereiften Sicherheitsfunktionen unserer Torantriebe schützen Sie persönlich und Ihr wertvolles Eigentum. Alle Antriebe verfügen über einen robusten Zahnriemen **[2]**. Das Resultat: leiser Lauf, kein Ölen und Fetten sowie hohe Reißfestigkeit. Eine weitere, serienmäßig integrierte Sicherheitsgarantie ist die automatische Sperrung des Tores durch das selbsthemmende Getriebe. Unbefugtes Öffnen von Außen ist somit nahezu unmöglich. Und was passiert, wenn der Strom ausfällt? Keine Angst, dann können Sie über die Notentriegelung Ihr Tor problemlos öffnen – von innen und außen.

Maximale Sicherheit bietet Ihnen auch die Funkfernsteuerung mit 433 MHz Rolling Code. Der Code wechselt nach jeder Betätigung – über 1 Billion Möglichkeiten sind gegen das grassierende „Code-Scanning“ ein sicherer Abwehrriegel.

Sollten Kinder einmal in der Garage spielen, müssen Sie sich keine Sorgen machen – die intelligente Elektronik leitet beim geringsten Hindernis sofort den automatischen Tor-Rücklauf ein.

Normstahl Torantriebe – überzeugend auf der ganzen Linie

SCHNELL – Nie wieder warten.

Mit 0,26 m/sec beim Torantrieb Ultra excellent Quick gehört ein Normstahl-Torantrieb zu den schnellsten: Im Nu ist auch ein großes Tor geöffnet oder geschlossen.

SICHER – Doppelt hält besser.

Ein Normstahl-Torantrieb schützt Ihr Eigentum. Zum Beispiel durch die Funksteuerung mit 433 MHz Rolling Code.

STARK – Wenn ein Normstahl-Torantrieb seine „Muskeln“ spielen lässt, gehen selbst schwere Tore spielerisch auf und zu. Bis zu 800 N Anzugskraft sind einfach bärenstark.

SPARSAM – Trotz seiner hohen Leistung ist ein Normstahl-Torantrieb ausgesprochen sparsam: Mit einem Ruhestromwert von 4 Watt kostet er im Jahr gerade mal soviel wie ein Pausensnack.

LEISE – Psst: Sie müssen sich schon sehr anstrengen, um Ihren Normstahl-Torantrieb überhaupt zu hören.



TORANTRIEBSMODELLE

ULTRA, ULTRA EXCELLENT & ULTRA EXCELLENT QUICK – unsere Profis



Normstahl Torantriebe machen das Leben leichter: Auch bei Regen, Schnee und Dunkelheit – Sie bleiben bequem im Wageninneren sitzen.



Quick macht Tempo und öffnet Ihr Garagentor in doppelter Geschwindigkeit.

Nie wieder warten. Der Schnelllauf-Torantrieb Ultra excellent QUICK ist ein schneller Typ: Im Nu ist auch ein großes Tor vollständig geöffnet. Sie sparen Zeit und Energie!



ULTRA

So bequem

Ultra bietet:

- » Zugkraft 600 N
- » Durchschnittsgeschwindigkeit 140 mm/sec.
- » Sturzbedarf 40 mm
- » Netzanschluss 230V 50/60 Hz
- » 3 Jahre Garantie auf die Mechanik
- » 2 Jahre Garantie auf die Elektronik

ULTRA EXCELLENT

Noch mehr Komfort

Ultra excellent bietet zusätzlich:

- » Exklusives Design
- » Teilöffnungsfunktion (sinnvoll bei Seitensektionaltoren)
- » Krafteinstellung manuell nachjustierbar
- » Individuelle Beleuchtungsabschaltung
- » Einstellbare Soft-Stopp-Funktion
- » Licht über Funk ansteuerbar
- » Gezieltes Auf und Zu über Funk ansteuerbar
- » Serienmäßige Auswertelektronik für Sicherheitsleiste
- » LED-Anzeige über benötigte Kraft bzw. mögliche Störfelder
- » Zugkraft: 800 N
- » Durchschnittsgeschwindigkeit 140 mm/sec.
- » Sturzbedarf 40 mm
- » Netzanschluss 230V 50/60 Hz
- » Noch mehr Garantie; 5 Jahre auf die Mechanik, 2 Jahre auf die Elektronik

ULTRA EXCELLENT QUICK

Öffnet das Tor in doppelter Geschwindigkeit

Ultra excellent Quick bietet zusätzlich:

- » Schnelllauf-Ausführung
- » Zugkraft 550 N
- » Durchschnittsgeschwindigkeit 260 mm/sec



Da ist alles inklusive:

- » Schnell und einfach zu montieren und werkseitig vormontiert
- » Robuste Konstruktion mit C-Schiene
- » Wartungsfreier Zahnriemen
- » Geringer Stromverbrauch
- » Automatische Krafteinstellung gemäß CEN
- » Automatische Hinderniserkennung
- » Tor schonende Soft-Stopp-Funktion
- » Automatischer Zulauf. Für diese Funktion wird eine zusätzliche Sicherheitseinrichtung (Lichtschanke / Sicherheitsleiste) benötigt
- » Einfaches Einstellen durch Drehzahlüberwachung – ohne Endschalter
- » Homelink kompatibel
- » Handsender 4 Befehl Mini-Handsender 433 MHz Rolling-Code
- » Stahlkonsole universell für Schwing- und Deckensektionaltore einsetzbar
- » Eingebaute Garagenbeleuchtung (40W) mit Abschaltautomatik
- » Notentriegelung serienmäßig – für alle Tore mit Außengriff auch von außen möglich

UNSERE EXTRAS

Wunschlos glücklich mit sinnvollem Torantriebs-Zubehör



Intelligente Zusatzausstattung

Normstahl bietet ein umfangreiches Zubehörprogramm für noch mehr Komfort und persönliche Sicherheit. Auch bei ganz speziellen und scheinbar unlösbaren Anforderungen haben wir viele intelligente Lösungen.

Normstahl Hoforantriebe

Die perfekte Lösung für Dreh- und Schiebetore bis 800 kg Torgewicht und 8000 mm Torbreite. Fordern Sie unser Torantriebsprogramm an oder wenden Sie sich an Ihren Normstahl-Fachhändler. Er berät Sie gerne.



Gut verschlüsselt

Schlüsseltaster [1] sind die Lösung, falls Sie Ihre Fernbedienung mal vergessen haben. Mit dem **3-Befehl Codetaster [2]** öffnen Sie Ihr Tor ohne Schlüssel mit Ihrem persönlichen Zahlencode. Auf Wunsch auch per Funk ohne Leitungsverlegung. Der **Fingerprint [3]** ist die Hightech-Zutrittskontrolle! Das Tor wird durch das Erkennen von eingescannten Fingerabdrücken geöffnet. Einfacher und bequemer geht es nicht.

Aufgepasst

Lichtschranken [4] verhindern zuverlässig das automatische Schließen des Tores, wenn der Lichtstrahl durch eine Person oder einen Gegenstand unterbrochen wird. Sicherheitsleisten und weiteres Zubehör zur Absicherung der Garage stehen je nach Tortyp zur Auswahl. Fragen Sie Ihren Normstahl-Berater.

Spannung garantiert

Bei Fertiggaragen auf der „grünen Wiese“ fehlt oft ein Stromanschluss. Damit ist jetzt Schluss: Mit dem **Akku Plus [5]** muss man auf diesen Komfort nicht verzichten. Die Stromversorgung des Antriebes über einen leistungsstarken **Akku [7]** sorgt für Unabhängigkeit. Als Zubehör bieten wir Ihnen ein praktisches **Solarmodul [6]** zur problemlosen Akku-Aufladung.

RENOVIERUNG LEICHT GEMACHT

Schneller und preiswerter als Sie denken



1



2



3



4



Torrenovierung ist mit Normstahl einfach, schnell und preiswert.

Nicht zuletzt steigert ein attraktives Garagentor auch den Wert eines Hauses. Und modernste Technik kombiniert mit einer attraktiven Erscheinung wird Ihnen auch ganz einfach Freude machen.

Mit unseren Deckensektionaltoren sparen Sie bei der Tor-Renovierung Zeit und bares Geld, denn innerhalb eines Tages ist alles erledigt.

- 1) Wenn es Zeit für eine Renovierung wird ...
- 2) ...bauen wir Ihr altes Garagentor schnell und fachgerecht aus.
- 3) Schon am Nachmittag ist Ihr neues Normstahl-Tor funktionstüchtig ...
- 4) ...und Ihr altes Garagentor wird professionell entsorgt.

- » Professionelle Beratung bei der Wahl von Tor und Zubehör
- » Toraustausch in weniger als einem Arbeitstag
- » Keine kostspieligen Änderungen an Ihrer Garage
- » Keine langen Umbaumaßnahmen, da kein Estrichausbruch oder Änderungen der Maueröffnung erforderlich.



Deckensektionaltor EUROSTYLE-ISO in Lichtgrau, ähnlich RAL 7035, mit Sturz- und Seitenblenden

Perfekte Torsanierung

Wir haben die Lösung für beinahe jeden Wunsch und jede Einbausituation. Bei Unterschreitung von Mindeststurz bzw. Mindestseitenabstand stellen unsere Sturz- bzw. Seitenblenden die ideale Lösung dar.

Der Renovierungs-Service wird in Kooperation mit kompetenten Normstahl-Partnern durchgeführt und gilt für alle gängigen Torarten-, -größen und -systeme. Ein weiterer Vorteil: Auch die Entsorgung Ihres alten Tores ist vorgesehen.

TOR-TECHNIK IM DETAIL

Größen. Einbaumaße. Ausstattung.

Einbaumaße Normalsturz (in mm)

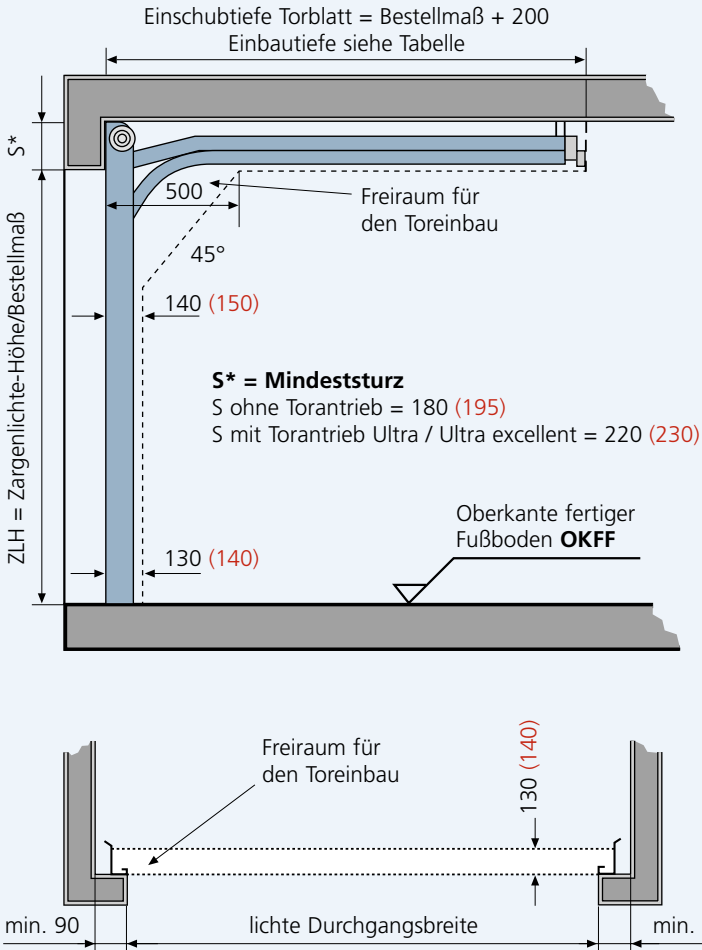

Einbaumaße Niedrigsturz (in mm)

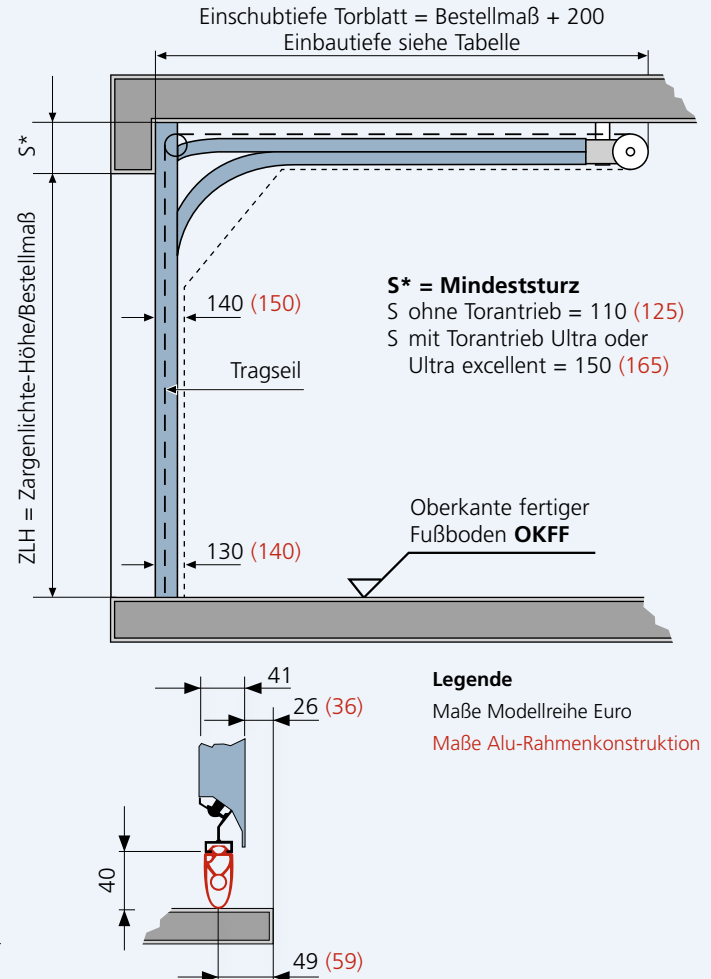

EINBAUMASSE EURO-MODELLREIHE & ALU-RAHMEN-TORE														
Normgrößen und Massanfertigung														
Bestellgröße (B x H) = lichtetes Fertigmaß in mm														
bis Höhe (mm)														
3125														
3000						X								
2875														
2750			X		X									
2625														
2500			X		o	o			o		o			o
2375			X		o	o			o		o			o
2250		X	X	o	o	X		o	X		X	o	X	
2200		o	o											
2125	X	X	X	o	X	X		o	X		X	o	X	
2070		o	o											
2000	X	X	X	o	X	X			X		X		X	
1875	X	X	X											
bis Breite (mm)														
	2250	2375	2500	2625	2750	3000	3250	3500	3750	4000	4250	4500	4750	5000

Mindesthöhe: 1500 mm, Mindestbreite: 1800 mm

Bei nebeneinander eingebauten, unterschiedlich hohen Toren: Sickenaufteilung nicht ansichtsgleich

TORANTRIEBSZUORDNUNG DECKENSEKTIONALTORE EUROSERIE – AUSFÜHRUNG NORMAL- UND NIEDRIGSTURZ

EURO													
3125													
3000													
2875													
2750													
2625													
2500													
2375													
2250													
2125													
2000													
Torbreite	2250	2375	2500	2750	3000	3250	3500	3750	4000	4250	4500	4750	5000

Ultra
Gesamtlänge: 3353 mm
Hubweg: 2540 mm
 Ultra lang
Gesamtlänge: 4438 mm
Hubweg: 3625 mm
 Ultra excellent
Gesamtlänge: 3353 mm
Hubweg: 2540 mm
 Ultra excellent lang
Gesamtlänge: 4438 mm
Hubweg: 3625 mm

EINBAUTIEFEN DECKENSEKTIONALTORE

EINBAUTIEFE OHNE TORANTRIEB						MIT TORANTRIEB		
Normalsturz			Niedrigsturz			Normal – und Niedrigsturz		
Torhöhe	Gesamtlänge	Abhängungspunkt hinten	Torhöhe	Gesamtlänge	Abhängungspunkt hinten	Torhöhe	Gesamtlänge	Abhängungspunkt hinten*
bis 1875	2240	2175	bis 1725	2350	2175	1500 – 2250	3353	~ 2800
1876 – 2000	2365	2300	1726 – 1850	2475	2300	2251 – 3125	4438	~ 3900
2001 – 2125	2490	2425	1851 – 1975	2600	2425			
2126 – 2250	2615	2550	1976 – 2100	2725	2550			
2251 – 2375	2740	2675	2100 – 2225	2850	2675			
2376 – 2500	2865	2800	2226 – 2350	2975	2800			
2501 – 3125	Höhe + 365	Höhe + 300	2351 – 3125	Höhe + 625	Höhe + 450			

*verschiebbar

DURCHFARTSHÖHEN MODELLREIHE EURO & ALU-RAHMEN-KONSTRUKTION

		Euro	Alu-Rahmen bis 3 m TB	über 3 m TB
Manuell als	Normalsturz	ZLH - 50 mm	ZLH - 70 mm	ZLH - 110 mm
	Niedrigsturz	ZLH - 120 mm	ZLH - 140 mm	ZLH - 180 mm
	Dachfolgebeschlagn	ZLH - 110 mm		
Automatik als	Normalsturz	ZLH - 20 mm	ZLH - 40 mm	ZLH - 80 mm
	Niedrigsturz	ZLH - 90 mm	ZLH - 110 mm	ZLH - 150 mm
	Dachfolgebeschlagn	ZLH - 110 mm		

RENOVATIONSGRÖSSEN LINE, TREND, STYLE, CLASSIC, FLAIR

Höhe				
2205				
2080	•	•	•	•
1955	•	•	•	•
Breite	2210	2335	2460	2960

DECKENSEKTIONALTOR-TESTWERTE

Getestete Werte	EURO-Serie	Alu ohne Belag	Alu mit Belag
Geprüfter Lebenszyklus	20.000 Zyklen	20.000 Zyklen	20.000 Zyklen
Windlast	Klasse 4	-	Klasse 4
Luftdurchlässigkeit	Klasse 2	-	Klasse 2
Wasserdurchlässigkeit	mit Griff: Klasse 1 ohne Griff: Klasse 3	-	mit Griff: Klasse 1 ohne Griff: Klasse 3
U-Wert	1,4 – 1,6 W/m²K	-	je nach Belag unterschiedlich
Einbruchschutz	Standard WK2	mit optionalem Kit	mit optionalem Kit

TOR-TECHNIK IM DETAIL

Größen. Einbaumaße. Ausstattung.

Verriegelungsvarianten Deckensektionaltore

Manuell – V1

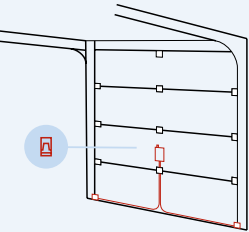

- » mit Außengriff
- » mit Schloss
- » mit Verriegelung

Automatik – V2

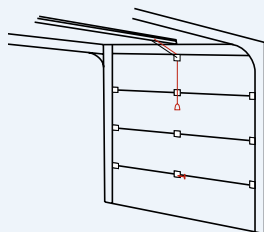

- » ohne Außengriff
- » ohne Schloss
- » ohne Verriegelung

Automatik – V3

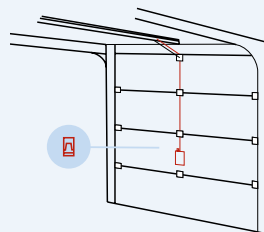

- » mit Außengriff
- » mit Schloss für Notentriegelung von außen
- » ohne Verriegelung

Automatik – V4

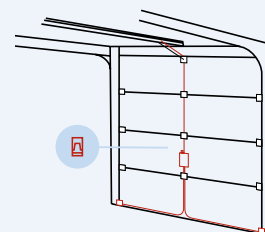

- » mit Außengriff
- » mit Schloss für Notentriegelung von außen
- » optional mit Aktivverriegelung von innen

Automatik – V5

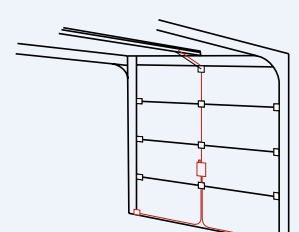

- » mit Schloss
- » Aktivverriegelung von innen
- » ohne Außengriff

Dachfolgebeslag – die innovative Lösung für Sonderfälle

Möglich in einem Winkel von 15°, 20°, 25° und 30°

Mindeststurzhöhe: 270 mm

für Torbreite: 2000 – 5000 mm

und Torhöhe: 1875 – 2500 mm

Durchfahrtsliche Torhöhe – 110 mm

ausschließlich in zerlegter/palettierter Ausführung lieferbar.

Höhergeführte Laufschiene

Sollte bei höheren Sturzhöhen der Wunsch bestehen die Laufschiene weiter an der Decke oben zu führen, bieten wir eine neue Höherführung bis zu 300 mm an. Das Hebungsraaster beträgt entweder 60, 90, 120, 150, 180, 210, 240, 270 oder 300 mm.

Hinweis: Bei Torantrieben ist eine zusätzliche Schubstange erforderlich.

Deckensektionaltore mit Gehür auf Anfrage.

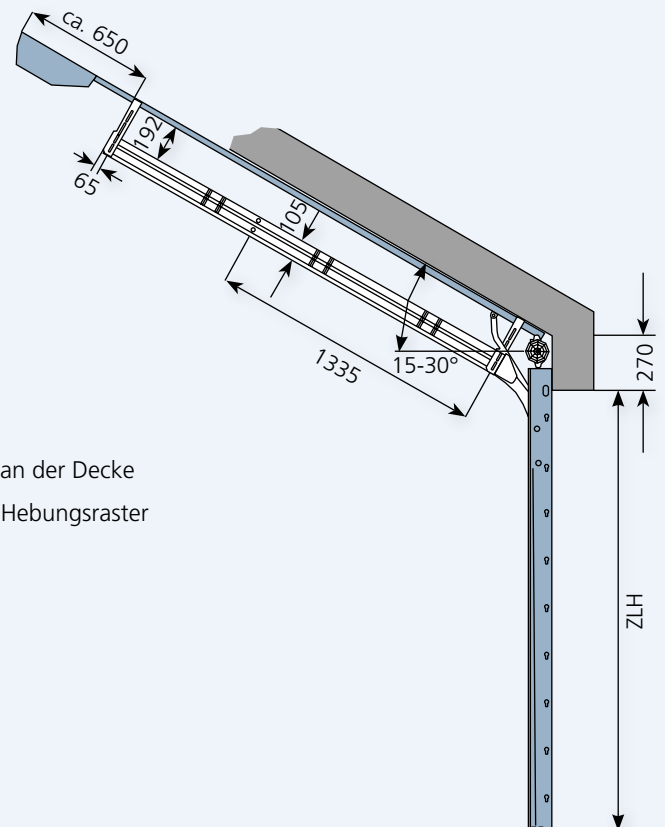

Ihr Tor kommt garantiert gut an

Bis 3 m Breite und 2,25 m Höhe liefern wir unsere Tore **standardmäßig vormontiert**. Auf Wunsch liefern wir Tore innerhalb dieses Größenbereiches auch auf Palette zerlegt. Größere Tore werden **ausschließlich auf Palette zerlegt geliefert**.

EINBAUMASSE FÜR NACH INNEN ODER AUSSEN ÖFFNENDE GARAGENTÜREN NORMALPROFIL

NORM	Bestellgröße in mm		Türrahmen-Außenmaß	Lichtes Durchgangsmaß ab Oberkante-Schwelle. (Türe 90° geöffnet).	Einbau hinter... ... der Laibung nach innen öffnend. Kleinstes – größtes lichtes Mauer-Fertigmaß	Einbau hinter... ... der Laibung nach außen öffnend. Kleinstes – größtes lichtes Mauer-Fertigmaß	Einbau zwischen... ... der Laibung. Nach innen oder außen öffnend. Kleinstes Rohbau-Lichtmaß
	Breite x Höhe	Breite x Höhe	Breite x Höhe	Breite x Höhe	Breite x Höhe	Breite x Höhe	Breite x Höhe
T2	1000 x 2000	1136 x 2068	941 x 1980	1000 - 1090 x 2000 - 2045	1046 - 1126 x 2023 - 2063	1156 x 2078	
T3	875 x 2125	1011 x 2193	816 x 2105	875 - 988 x 2125 - 2170	921 - 1006 x 2148 - 2188	1031 x 2203	
T4	875 x 2000	1011 x 2068	816 x 1980	875 - 988 x 2000 - 2045	921 - 1006 x 2023 - 2063	1031 x 2078	
T5	1000 x 2125	1136 x 2193	941 x 2105	1000 - 1090 x 2125 - 2170	1046 - 1126 x 2148 - 2188	1156 x 2203	
T6	1000 x 2250	1136 x 2318	941 x 2230	1000 - 1090 x 2250 - 2295	1046 - 1126 x 2273 - 2313	1156 x 2328	

Max. Rahmenaußenmaß bei Sondergrößen: 1250 x 2500. Bei Sondergrößenbestellung Mauerlichte oder Rahmenaußenmaß angeben.

ALU-NEBENTÜRE NORMALPROFIL

Bestellgröße = Rahmenaußenmaß (RAM) Breite x Höhe in mm	Lichte Durchgangsmaße (in mm bei 90° Öffnung)		Einbau hinter der Laibung kleinstes und größtes lichtes Fertigmaß / mm								Einbau zwischen der Laibung	
	Breite	Höhe	nach innen öffnend				nach außen öffnend				kleinstes Rohbaurichtmaß in mm	
			von	bis	von	bis	von	bis	von	bis		
	RAM:	-195	-88	-20	-136	-10	-68	-20	-90	-10	-45	+20

Breite RAM: mind. 850 mm / max. 1250 mm
Höhe RAM: mind. 1800 mm / max. 2500 mm

ALU-NEBENTÜRE THERMISCH GETRENNT

Bestellgröße = Rahmenaußenmaß (RAM) Breite x Höhe in mm	Lichte Durchgangsmaße (in mm bei 90° Öffnung)		Einbau hinter der Laibung kleinstes und größtes lichtes Fertigmaß / mm								Einbau zwischen der Laibung	
	Breite	Höhe	nach innen öffnend				nach außen öffnend				kleinstes Rohbaurichtmaß in mm	
			von	bis	von	bis	von	bis	von	bis		
	RAM:	-198	-89	-20	-138	-10	-69	-20	-60	-10	-44	+20

EINBAUSITUATION ALU-NEBENTÜREN

Einbau zwischen der Laibung

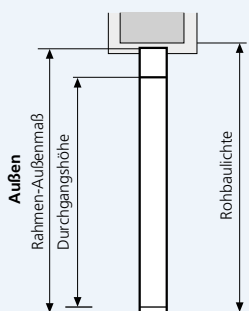

Einbau hinter der Laibung*

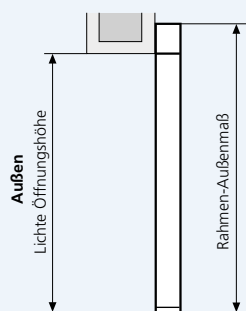

Einbau zwischen der Laibung*

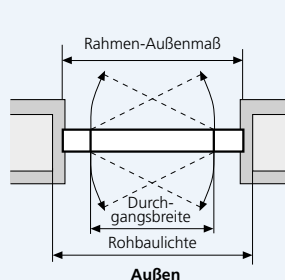

Einbau hinter der Laibung

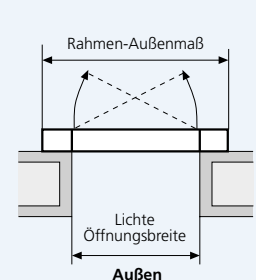

* mit WK2-Zulassung nur Montage zwischen der Laibung.

WEITERE AKTUELLE PRODUKTE

Überzeugend: das Normstahl-Garagentorprogramm



Seitensektionaltore

Selbsttragende Stahlkonstruktion oder Alu-Rahmenkonstruktion, kein Raumverlust in der lichten Durchfahrthöhe und -breite, kein Platzverlust vor oder hinter dem Tor, keine „Schlupftür“ erforderlich, große Oberflächen-Auswahl, individuelle Gestaltung möglich.

Deckensektionaltor g60

Größtmögliche Sicherheit in Verbindung mit optimaler Raumnutzung. Es bietet Ihnen ein wegweisendes Sicherheitssystem und höchste passiver Sicherheit. Einfache Bedienung und höchste Laufkultur bekommen Sie oben drauf.

Schwingtore

Montagefreundlich, einbaufertig, ohne Deckenlaufschienen, mit Absturzsicherung und Federn-Unfallschutz, viele attraktive Oberflächen und individuelle Gestaltungsmöglichkeiten.

Industrietore

Zwei Modellreihen für die gewerbliche Nutzung, z.B. in Fertigungshallen und Werkstätten. Funktional, robust und durch die Möglichkeit individueller Verglasungen ebenso praktisch wie ästhetisch.



Worauf Sie sich verlassen können: Der Normstahl-Service

- » Anruf genügt und unser Tor-Experte kommt.
- » Er berät Sie kompetent und wählt mit Ihnen das geeignete Torsystem aus.
- » Dann nimmt er genau Maß, z.B. für die individuelle Maßfertigung Ihres Deckensektionaltores. (Nur für Tore der EURO-Serie)
- » Er hilft Ihnen, die passende Oberfläche und Wunschfarbe zu finden.
- » Zubehör wie Fenstereinsätze oder Nebentüren können Sie auch gleich aussuchen.
- » Zu Ihrem vereinbarten Wunschtermin kommen unsere Monteure, bauen Ihr Tor ein oder tauschen das alte Tor gegen das Neue aus.
- » Ihr altes Tor wird fachgerecht entsorgt.
- » Der Aus- und Einbau ist innerhalb von 24 Stunden erledigt. Garantiert!

fredmansky

NS-24/25a-07/08FI Änderungen vorbehalten. Farbabweichungen durch das Druckverfahren sind möglich.

Kommen Sie zu uns, oder rufen Sie uns an. Wir beraten Sie gerne und gut.

Normstahl
GARAGENTORE

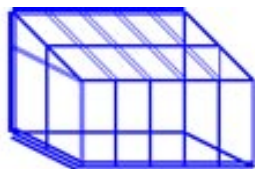

S. WENTH

A – 1220 Wien Gumplowiczstr. 1
Telefon 01 – 503 92 12 , Fax 01 – 503 92 13
E – Mail info@wenth.at

FENSTER – KUNSTSTOFF – HOLZ – HOLZ / ALU – HAUSTÜREN – JALOUSIEN

